

## Schweißbuchsen Spitzenzündung

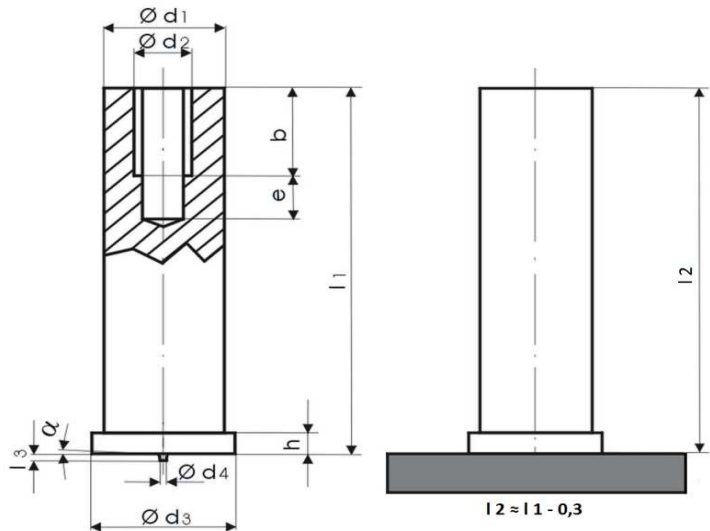

Ø d1 + d2	Artikel Nr.	l1	d3 (±0,2)	d4 (±0,08)	l2 (±0,05)	h	α (±1°)	b* (+ 0,5)	e min.
Ø 5 M3	32501BUCU3xL1	6,0 - 35,0mm	6,5	0,75	0,8	0,7	3°	5,0	2,5
Ø 6 M4	32501BUCU4xL1	8,0 - 35,0mm	7,5	0,75	0,8	0,7	3°	6,0	3,0
Ø7,1 M5	32501BUCU5xL1	10,0 - 30,0mm	9,0	0,75	0,8	0,7	3°	7,5	3,0
Ø 8 M6	32501BUCU6xL1	12,0 - 30,0mm	9,0	0,75	0,8	0,7	3°	7,5	3,0

### Material: A2 (A4 auf Anfrage lieferbar)

Ø d1 + d2	Artikel Nr.	l1	d3 (±0,2)	d4 (±0,08)	l2 (±0,05)	h	α (±1°)	b* (+ 0,5)	e min.
Ø 5 M3	32501BUA23xL1	6,0 - 35,0mm	6,5	0,75	0,8	0,7	3°	5,0	2,5
Ø 6 M4	32501BUA24xL1	8,0 - 40,0mm	7,5	0,75	0,8	0,7	3°	6,0	3,0
Ø7,1 M5	32501BUA25xL1	10,0 - 30,0mm	9,0	0,75	0,8	0,7	3°	7,5	3,0
Ø 8 M6	32501BUA26xL1	12,0 - 30,0mm	9,0	0,75	0,8	0,7	3°	7,5	3,0

### Material: Aluminum

Ø d1 + d2	Artikel Nr.	l1	d3 (±0,2)	d4 (±0,08)	l2 (±0,05)	h	α (±1°)	b* (+ 0,5)	e min.
Ø 5 M3	32501BUAL3xL1	6,0 - 30,0mm	6,5	0,75	0,8	0,7	3°	5,0	2,5
Ø 6 M4	32501BUAL4xL1	8,0 - 30,0mm	7,5	0,75	0,8	0,7	3°	6,0	3,0
Ø7,1 M5	32501BUAL5xL1	10,0 - 30,0mm	9,0	0,75	0,8	0,7	3°	7,5	3,0
Ø 8 M6	32501BUAL6xL1	12,0 - 30,0mm	9,0	0,75	0,8	0,7	3°	7,5	3,0

### Material: Messing

Ø d1 + d2	Artikel Nr.	l1	d3 (±0,2)	d4 (±0,08)	l2 (±0,05)	h	α (±1°)	b* (+ 0,5)	e min.
Ø 5 M3	32501BUMS3xL1	6,0 - 30,0mm	6,5	0,75	0,8	0,7	3°	5,0	2,5
Ø 6 M4	32501BUMS4xL1	8,0 - 30,0mm	7,5	0,75	0,8	0,7	3°	6,0	3,0
Ø7,1 M5	32501BUMS5xL1	10,0 - 30,0mm	9,0	0,75	0,8	0,7	3°	7,5	3,0
Ø 8 M6	32501BUMS6xL1	12,0 - 30,0mm	9,0	0,75	0,8	0,7	3°	7,5	3,0

Weitere Längen, Formen und Materialien auf Anfrage.

\*Gewindetiefe bei besonders kurzen Buchsen abweichend.