

Schweißstift Spitzenzündung

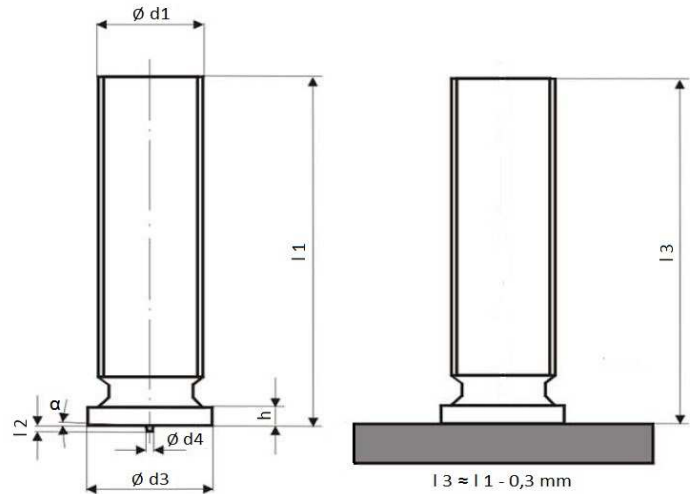

Material: Stahl verkupfert (M10 auf Anfrage)

d1 Ø in mm	Artikel Nr.	l1	d3 (±0,2)	d4 (±0,08)	l2 (±0,05)	h	α (±1°)
2	32501STCUM3xL1	8,5 - 22,0mm	4,5	0,60	0,55	0,7	3°
3	32501STCUM4xL1	6,0 - 45,0mm	5,5	0,65	0,55	0,7	3°
4	32501STCUM5xL1	6,0 - 35,0mm	6,5	0,75	0,8	0,7	3°
5	32501STCUM6xL1	6,0 - 40,0mm	7,5	0,75	0,8	0,7	3°
6	32501STCUM8xL1	8,0 - 55,0mm	9,0	0,75	0,85	1,0	3°
7,1	32501STCUM8xL1	10,0 - 30,0mm	9,0	0,75	0,85	1,0	3°
8	32501STCUM8xL1	12,0 - 50,0mm	9,0	0,75	0,85	1,0	3°

Material: A2 (A4 auf Anfrage lieferbar)

d1 Ø in mm	Artikel Nr.	l1	d3 (±0,2)	d4 (±0,08)	l2 (±0,05)	h	α (±1°)
3	32501STA2M3xL1	6,0 - 30,0mm	4,5	0,60	0,55	0,7	3°
4	32501STA2M4xL1	6,0 - 35,0mm	5,5	0,65	0,55	0,7	3°
5	32501STA2M5xL1	6,0 - 40,0mm	6,5	0,75	0,8	0,7	3°
6	32501STA2M6xL1	8,0 - 50,0mm	7,5	0,75	0,8	0,7	3°
7,1	32501STA2M8xL1	10,0 - 55,0mm	9,0	0,75	0,85	1,0	3°
8	32501STA2M8xL1	12,0 - 50,0mm	9,0	0,75	0,85	1,0	3°

Material: Aluminum

d1 Ø in mm	Artikel Nr.	l1	d3 (±0,2)	d4 (±0,08)	l2 (±0,05)	h	α (±1°)
3	32501STALM3xL1	6,0 - 30,0mm	4,5	0,60	0,55	0,7	3°
4	32501STALM4xL1	6,0 - 40,0mm	5,5	0,65	0,55	0,7	3°
5	32501STALM5xL1	6,0 - 40,0mm	6,5	0,75	0,8	0,7	3°
6	32501STALM6xL1	8,0 - 50,0mm	7,5	0,75	0,8	0,7	3°
7,1	32501STALM8xL1	10,0 - 55,0mm	9,0	0,75	0,85	1,0	3°
8	32501STALM8xL1	12,0 - 50,0mm	9,0	0,75	0,85	1,0	3°

Weitere Längen, Formen und Materialien auf Anfrage.

*Beim Produktbild handelt es sich um ein Beispielbild und kann abweichen.

Schweißstift Spitzenzündung

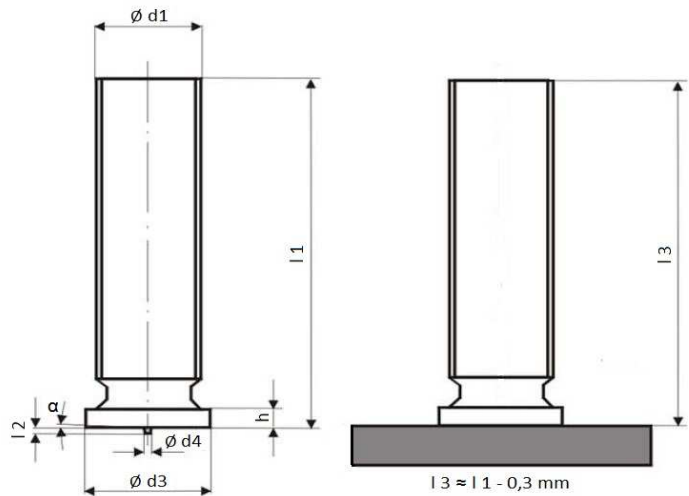

Material: Messing

d1 Ø in mm	Artikel Nr.	l1	d3 (±0,2)	d4 (±0,08)	l2 (±0,05)	h	α (±1°)
3	32501STMSM3xL1	6,0 - 30,0mm	4,5	0,60	0,55	0,7	3°
4	32501STMSM4xL1	6,0 - 40,0mm	5,5	0,65	0,55	0,7	3°
5	32501STMSM5xL1	6,0 - 40,0mm	6,5	0,75	0,8	0,7	3°
6	32501STMSM6xL1	8,0 - 50,0mm	7,5	0,75	0,8	0,7	3°
7,1	32501STMSM8xL1	10,0 - 55,0mm	9,0	0,75	0,85	1,0	3°
8	32501STMSM8xL1	10,0 - 60,0mm	9,0	0,75	0,85	1,0	3°

Weitere Längen, Formen und Materialien auf Anfrage.

*Beim Produktbild handelt es sich um ein Beispielbild und kann abweichen.