

Schweißbuchse Hubzündung

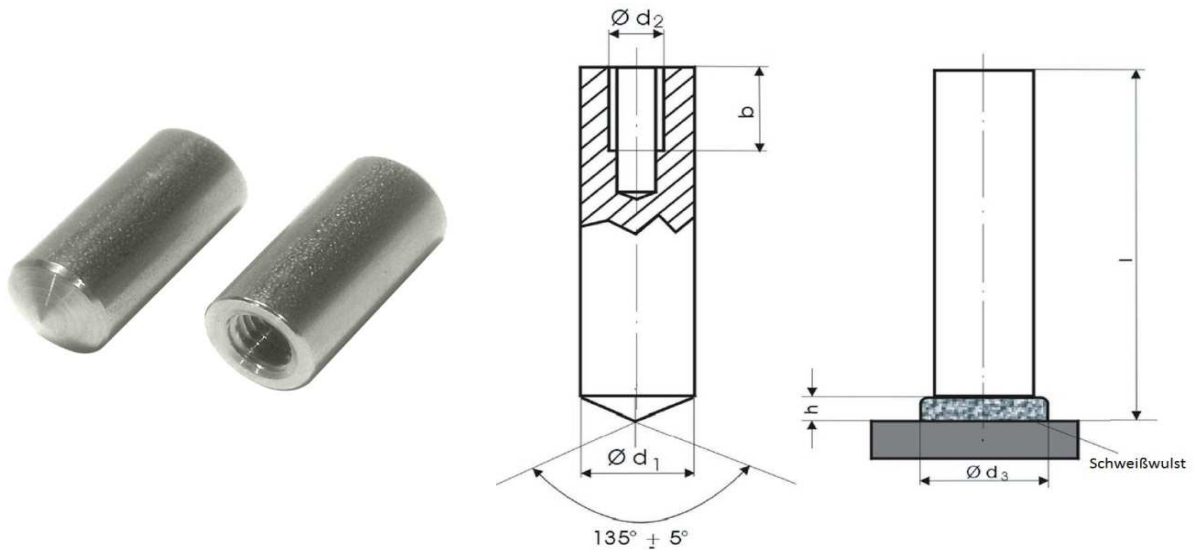

Material: Stahl blank (mit oder ohne Keramikringe/Aluminiumkugel lieferbar)

$\varnothing d_1 + d_2$	Artikel Nr.	l	b	$\approx d_3$	$\approx h$	$\alpha (\pm 5^\circ)$
$\varnothing 10$ M6	32500RBUB6xL1	15 - 100mm	7,0 - 9,0mm	13,0	4,0	135°
$\varnothing 14,6$ M8	32500RBUB8xL1	15 - 100mm	8,0 - 12,0mm	18,5	5,8	135°
$\varnothing 16,2$ M10	32500RBUB10xL1	15 - 100mm	10,0 - 15,0mm	21,0	7,0	135°

Material: A2 (mit oder ohne Keramikringe/Aluminiumkugel lieferbar)

$\varnothing d_1 + d_2$	Artikel Nr.	l	b	$\approx d_3$	$\approx h$	$\alpha (\pm 5^\circ)$
$\varnothing 10$ M6	32500RBUA26xL1	15 - 100mm	7,0 - 9,0mm	13,0	4,0	135°
$\varnothing 14,6$ M8	32500RBUA28xL1	15 - 100mm	8,0 - 12,0mm	18,5	5,8	135°
$\varnothing 16,2$ M10	32500RBUA210xL1	15 - 100mm	10,0 - 15,0mm	21,0	7,0	135°

Weitere Längen, Formen und Materialien auf Anfrage.

Beim Produktbild handelt es sich um ein Beispielbild und kann abweichen.